

ร่างขอบเขตของงาน (Terms of Reference : TOR)

โครงการก่อสร้างเหมืองส่งน้ำคอนกรีตเสริมเหล็กพร้อมวางท่อคอนกรีตเสริมเหล็ก
บ้านทรงธรรม หมู่ที่ ๘ ตำบลสำโรง อำเภอนนไทย จังหวัดนครราชสีมา

๑. ความเป็นมา

ตามที่ องค์การบริหารส่วนตำบลสำโรง ได้ตั้งงบประมาณตามข้อบัญญัติองค์การบริหารส่วนตำบลประจำปีงบประมาณ พ.ศ. ๒๕๖๙ แผนงานอุตสาหกรรมและการโยธา/งานก่อสร้าง/งบลงทุน/ค่าที่ดินและสิ่งก่อสร้าง/ค่าก่อสร้างสิ่งสาธารณูปโภค /โครงการก่อสร้างเหมืองส่งน้ำคอนกรีตเสริมเหล็กพร้อมวางท่อคอนกรีตเสริมเหล็ก บ้านทรงธรรม หมู่ที่ ๘ ตำบลสำโรง อำเภอนนไทย จังหวัดนครราชสีมา งบประมาณ ๔๙๙,๒๔๑ บาท ปัจจุบันยังไม่ได้ใช้จ่ายงบประมาณคงเหลือ ๔๙๙,๒๔๑ บาท ต่อมา มีบันทึกการประชุมผู้บริหารฯ ประจำปีงบประมาณ พ.ศ. ๒๕๖๙ เมื่อวันที่ ๑๔ เดือน พฤษภาคม พ.ศ. ๒๕๖๙ เรื่อง การโอนงบประมาณรายจ่ายประจำปีงบประมาณ พ.ศ. ๒๕๖๙ โอนเพิ่ม ๑๐๔,๔๕๐ บาท งบประมาณคงเหลือหลังโอน ๖๐๓,๖๙๑ บาท

๒. วัตถุประสงค์

๑. เพื่อกระจายน้ำจากแหล่งน้ำไปยังพื้นที่เพาะปลูกของเกษตรกร อย่างต่อเนื่องและกักเก็บน้ำไว้ใช้ในฤดูแล้ง เป็นแหล่งน้ำดิบสำหรับนำไปผลิตน้ำประปาเพื่อใช้ในชีวิตประจำวัน เพื่อช่วยลดปัญหาการขาดแคลนน้ำเพื่อการเกษตร เลี้ยงสัตว์ และพัฒนาคุณภาพชีวิตความเป็นอยู่ที่ดีของประชาชน

๒. เพื่อตอบสนองความต้องการของประชาชนในพื้นที่และดำเนินงานตามภารกิจตามอำนาจหน้าที่และการบริหารงานขององค์การบริหารส่วนตำบลสำโรง ให้เป็นไปอย่างมีประสิทธิภาพ

๓. คุณสมบัติของผู้ประสงค์จะเสนอราคา

- ๓.๑ มีความสามารถตามกฎหมาย
- ๓.๒ ไม่เป็นบุคคลล้มละลาย
- ๓.๓ ไม่อยู่ระหว่างเลิกกิจการ
- ๓.๔ ไม่เป็นบุคคลซึ่งอยู่ระหว่างถูกระงับการยื่นข้อเสนอหรือทำสัญญากับหน่วยงานของรัฐไว้ชั่วคราวเนื่องจากเป็นผู้ที่ไม่ผ่านเกณฑ์การประเมินผลการปฏิบัติงานของผู้ประกอบการตามระเบียบที่รัฐมนตรีว่าการกระทรวงการคลังกำหนดตามที่ประกาศเผยแพร่ในระบบเครือข่ายสารสนเทศของกรมบัญชีกลาง
- ๓.๕ ไม่เป็นบุคคลซึ่งถูกระงับชื่อไว้ในบัญชีรายชื่อผู้ทำงานและได้แจ้งเวียนชื่อให้เป็นผู้ทำงานของหน่วยงานของรัฐในระบบเครือข่ายสารสนเทศของกรมบัญชีกลาง ซึ่งรวมถึงนิติบุคคลที่ผู้ทำงานเป็นหุ้นส่วนผู้จัดการ กรรมการผู้จัดการ ผู้บริหาร ผู้มีอำนาจในการดำเนินงานในกิจการของนิติบุคคลนั้นด้วย
- ๓.๖ มีคุณสมบัติและไม่มีลักษณะต้องห้ามตามที่คณะกรรมการนโยบายการจัดซื้อจัดจ้างและการบริหารพัสดุภาครัฐกำหนดในราชกิจจานุเบกษา
- ๓.๗ เป็นบุคคลธรรมดาหรือนิติบุคคลผู้มีอาชีพรับจ้างงานดังกล่าว
- ๓.๘ ไม่เป็นผู้ได้รับเอกสิทธิ์หรือความคุ้มกัน ซึ่งอาจปฏิเสธไม่ยอมขึ้นศาลไทย เว้นแต่รัฐบาลของผู้เสนอราคาได้มีคำสั่งให้สละสิทธิ์ความคุ้มกันเช่นนั้น
- ๓.๙ ไม่เป็นผู้มีผลประโยชน์ร่วมกันกับผู้เสนอราคารายอื่นที่เข้าเสนอราคาให้แก่องค์การบริหารส่วนตำบล ณ วันเสนอราคา หรือไม่เป็นผู้กระทำการอันเป็นการขัดขวางการแข่งขันราคาอย่างเป็นธรรมในการเสนอราคาจ้างครั้งนี้
- ๓.๑๐ ผู้ยื่นข้อเสนอต้องลงทะเบียนในระบบจัดซื้อจัดจ้างภาครัฐด้วยอิเล็กทรอนิกส์ (e-GP) ของกรมบัญชีกลาง

/...๓.๑๑ ผู้ยื่นข้อเสนอ.....

๓.๑๑ ผู้ยื่นข้อเสนอต้องไม่อยู่ในฐานะเป็นผู้ไม่แสดงบัญชีรายรับรายจ่ายหรือแสดงบัญชีรายรับรายจ่ายไม่ถูกต้องครบถ้วนในสาระสำคัญ ตามที่คณะกรรมการ ป.ป.ช.กำหนด

๓.๑๒ ผู้ยื่นข้อเสนอซึ่งได้รับคัดเลือกเป็นคู่สัญญาต้องรับและจ่ายเงินผ่านบัญชีธนาคาร เว้นแต่การจ่ายเงินแต่ละครั้งซึ่งมีมูลค่าไม่เกินสามหมื่นบาทถ้วนคู่สัญญาจ่ายเป็นเงินสดได้ตามที่คณะกรรมการ ป.ป.ช.กำหนด

๓.๑๓ ผู้ยื่นข้อเสนอต้องมีผลงานก่อสร้างประเภทเดียวกันกับงานที่ประกวดราคาจ้างก่อสร้างในวงเงินไม่น้อยกว่า ๓๐๐,๐๐๐ บาท (สามแสนบาทถ้วน) และเป็นผลงานที่เป็นคู่สัญญาโดยตรงกับหน่วยงานของรัฐ และจะต้องแสดงหลักฐานเอกสารรับรองผลงานที่ลงนามโดยหัวหน้าหน่วยงานของรัฐที่อ้างอิง แสดงในวันที่ยื่นข้อเสนอประกวดราคาด้วยวิธีประกวดราคาอิเล็กทรอนิกส์ (Electronic Bidding : e-bidding)

๔. เงื่อนไข ข้อกำหนด และวิธีการจัดซื้อจัดจ้างพัสดุที่รัฐบาลต้องการส่งเสริมหรือสนับสนุน

เนื่องจากกฎกระทรวง กำหนดและวิธีจัดจ้างพัสดุ ที่รัฐต้องส่งเสริมสนับสนุน (ฉบับที่ ๒) มุ่งส่งเสริมให้หน่วยงานภาครัฐ จัดซื้อจัดจ้าง สินค้าที่ผลิตภายในประเทศ หรือจัดซื้อจัดจ้างกับผู้ประกอบการวิสาหกิจขนาดกลางหรือขนาดย่อม (SMEs) จึงความเห็นชอบในหลักการ ดังนี้

๔.๑ ผู้รับจ้างต้องใช้พัสดุประเภทวัสดุหรือครุภัณฑ์ที่จะใช้ในงานก่อสร้างเป็นพัสดุที่ผลิตภายในประเทศ โดยต้องใช้ไม่น้อยกว่าร้อยละ ๖๐ ของมูลค่าพัสดุที่จะใช้ในงานก่อสร้างทั้งหมดตามสัญญา

ผู้รับจ้างต้องใช้เหล็กที่ผลิตภายในประเทศไม่น้อยกว่าร้อยละ ๙๐ ของปริมาณเหล็กที่ต้องใช้ทั้งหมดตามสัญญา โดยนำหลักฐานการจัดหามาแสดงต่อคณะกรรมการตรวจรับพัสดุ ตามนัยแห่งหนังสือกรมบัญชีกลาง ด่วนที่สุด ที่ กค. (กวจ) ๐๔๐๕.๒/ว๗๘ ลงวันที่ ๓๑ มกราคม ๒๕๖๕

๔.๒ ผู้รับจ้างต้องปฏิบัติตามนัยแห่งหนังสือ กรมบัญชีกลาง ด่วนที่สุด ที่ กค.(กวจ)๐๔๐๕.๒/ว๑๒๔ ลงวันที่ ๑ มีนาคม ๒๕๖๖ เรื่อง แนวทางปฏิบัติในการเร่งรัดการปฏิบัติงานตามสัญญาและการกำหนดคุณสมบัติของผู้มีสิทธิยื่นข้อเสนอ

๕. แบบรูปรายการ หรือคุณลักษณะเฉพาะ

- โครงการก่อสร้างเหมืองส่งน้ำคอนกรีตเสริมเหล็กพร้อมวางท่อคอนกรีตเสริมเหล็ก บ้านทรงธรรม หมู่ที่ ๘ ตำบลสำโรง อำเภอนนทบุรี จังหวัดนครราชสีมา รายละเอียดดังนี้

- ก่อสร้างเหมืองระบายน้ำ ขนาดปากกว้าง ๓.๐๐ เมตร ก้นกว้าง ๑.๐๐ เมตร ยาวรวม ๓๑๙ เมตร ลึกเฉลี่ย ๑.๕๐ เมตร

- งานวางท่อคอนกรีตเสริมเหล็ก

จุดที่ ๑ วางท่อขนาดเส้นผ่าศูนย์กลาง ๐.๖๐ เมตร จำนวน ๖ ท่อน พร้อมตาดคอนกรีตทั้ง ๒ ด้าน

จุดที่ ๒ วางท่อขนาดเส้นผ่าศูนย์กลาง ๐.๖๐ เมตร จำนวน ๖ ท่อน พร้อมตาดคอนกรีตทั้ง ๒ ด้าน

จุดที่ ๓ วางท่อขนาดเส้นผ่าศูนย์กลาง ๐.๖๐ เมตร จำนวน ๔๕ ท่อน พร้อมวางบ่อพักขนาด ๑.๐๐ x

๑.๐๐ เมตร พร้อมฝาคอนกรีตและตาดคอนกรีต ๑ ด้าน (ตามแบบ อกต.กำหนด)

- โดยมีรายละเอียดอื่นๆ ตามกำหนดไว้ในแบบแปลนของกองช่าง องค์การบริหารส่วนตำบลสำโรง แบบเลขที่ ๐๕ /๒๕๖๙ ซึ่งได้ออกแบบเสร็จเรียบร้อยแล้ว ประกอบด้วยรายละเอียด ดังนี้

๑. แบบ ปร.๔

๒. แบบ ปร.๕

๓. แบบแปลนและแผนที่โดยสังเขป

๔. ติดตั้งป้ายโครงการ ตามแบบองค์การบริหารส่วนตำบลสำโรงกำหนด

๖. การเสนอราคา และกำหนดส่งมอบ

๖.๑ ราคาที่เสนอจะต้องเสนอกำหนดยื่นราคาไม่น้อยกว่า.....๑๒๐....วัน นับแต่วันยื่นข้อเสนอ โดยภายในกำหนดยื่นราคา ผู้ยื่นข้อเสนอต้องรับผิดชอบราคาที่ตนได้เสนอไว้ และจะถอนการเสนอราคามีได้

๖.๒ ผู้ยื่นข้อเสนอจะต้องเสนอกำหนดเวลาดำเนินการแล้วเสร็จไม่เกิน....๑๒๐.....วัน นับถัดจากวันลงนามในสัญญาจ้าง หรือวันที่ได้รับหนังสือแจ้งให้เริ่มทำงาน ระยะเวลาส่งมอบงานนี้รวมระยะเวลาในการบ่ม(คอนกรีตกำลังอัดคอนกรีตที่อายุ ๒๘ วัน) ไว้ด้วยแล้ว

๗. การทำสัญญา

ผู้ชนะการเสนอราคา หรือผู้ได้รับการคัดเลือก จะต้องทำสัญญา ภายใน.....๗....วัน นับถัดจากวันที่ได้รับแจ้ง

๘. วงเงินงบประมาณ/วงเงินที่ได้รับจัดสรร

- งบประมาณ จำนวน ๖๐๓,๖๙๑.๐๐ บาท
- ราคากลางที่คำนวณได้ จำนวน ๖๐๓,๖๐๐.๐๐ บาท

๙. ผู้เสนอราคาต้องแนบเอกสาร ดังนี้

- ๙.๑ กรณีผู้ยื่นข้อเสนอเป็นนิติบุคคลที่จัดตั้งขึ้นตามกฎหมายไทยซึ่งได้จดทะเบียนเกินกว่า ๑ ปี ต้องมีมูลค่าสุทธิของกิจการ จากผลต่างระหว่างสินทรัพย์หักด้วยหนี้สินสุทธิที่ปรากฏในงบแสดงฐานะการเงินที่มีการตรวจรับรองแล้ว ซึ่งจะต้องแสดงค่าเป็นบวก ๑ ปี สุดท้ายก่อนวันยื่นข้อเสนอ
- ๙.๒ ใบเสนอราคา
- ๙.๓ ใบแจ้งปริมาณงานและราคา

๑๐. อัตราค่าปรับ

๑๐.๑ กรณีที่ผู้รับจ้างนำงานที่รับจ้างไปจ้างช่วงให้ผู้อื่นทำอีกทอดหนึ่งโดยไม่ได้รับอนุญาตจะกำหนดค่าปรับสำหรับการฝ่าฝืนดังกล่าวเป็นจำนวนร้อยละ..๑๐...ของวงเงินของงานจ้างช่วงนั้น

๑๐.๒ กรณีที่ผู้รับจ้างปฏิบัติผิดตามสัญญาจ้างนอกเหนือจาก ข้อ ๑๐.๑ จะกำหนดค่าปรับเป็นรายวันในอัตราร้อยละ.....๐.๑๐....ของราคาค่าจ้าง

๑๑. การรับประกันความชำรุดบกพร่อง

ผู้ชนะการเสนอราคา หรือผู้ได้รับการคัดเลือก ซึ่งได้ทำข้อตกลงเป็นหนังสือ หรือทำสัญญาแล้วแต่กรณี จะต้องรับประกันความชำรุดบกพร่องของงานจ้างดังกล่าวที่เกิดขึ้นภายในระยะเวลาไม่น้อยกว่า ๒ ปี นับถัดจากวันที่องค์การบริหารส่วนตำบลสำโรง ได้รับมอบงานดังกล่าว โดยผู้รับจ้างต้องริบจัดการซ่อมแซมแก้ไขให้ใช้งานได้ดังเดิมภายใน ๑๕ วัน นับถัดจากวันที่ได้รับแจ้งความชำรุดบกพร่อง

๑๒. การจัดซื้อจัดจ้าง

โดยวิธีประกวดราคาอิเล็กทรอนิกส์ (Electronic Bidding : e-bidding) และพิจารณาราคารวมต่ำสุด

(ลงชื่อ)..........ประธานกรรมการ
(นายกิตติช อิมวัฒน์กุล)
ผู้อำนวยการกองช่าง

(ลงชื่อ)..........กรรมการ
(นายปรีชา ทมกระโทก)
นักจัดการงานทั่วไปชำนาญการ

(ลงชื่อ)..........กรรมการ/เลขานุการ
(นางสาววิไลวรรณ ชุสันเทียะ)
เจ้าพนักงานธุรการชำนาญงาน

สรุปการประมาณราคากลางค่าก่อสร้างงานทาง

ปร.5

ส่วนราชการ องค์การบริหารส่วนตำบลสำโรง อำเภอโนนไทย จังหวัดนครราชสีมา
 ชื่อโครงการ โครงการก่อสร้างเหมืองส่งน้ำคอนกรีตเสริมเหล็กพร้อมวางท่อคอนกรีตเสริมเหล็ก บ้านทรงธรรม หมู่ที่ 8 ตำบลสำโรง อำเภอโนนไทย จังหวัดนครราชสีมา
 สถานที่ก่อสร้าง บ้านทรงธรรม หมู่ที่ 8 ต.สำโรง อ.โนนไทย จ.นครราชสีมา
 ชื่อสายทาง -
 รายละเอียดโครงการ จุดเริ่มต้น N 15.127280, E 102.007717 จุดสิ้นสุด N 15.12839, E 102.01100
 ก่อสร้างเหมืองระบายน้ำ ขนาดปากกว้าง 3.00 เมตร ก้นกว้าง 1.00 เมตร ยาวรวม 319.00 เมตร ลึกเฉลี่ย 1.50 เมตร (ตามแบบ อบต.กำหนด)
 งานวางท่อคอนกรีตเสริมเหล็ก
 จุดที่ 1 วางท่อขนาดเส้นผ่าศูนย์กลาง 0.60 เมตร จำนวน 6 ท่อน พร้อมดาดคอนกรีตทั้ง 2 ด้าน
 จุดที่ 2 วางท่อขนาดเส้นผ่าศูนย์กลาง 0.60 เมตร จำนวน 6 ท่อน พร้อมดาดคอนกรีตทั้ง 2 ด้าน
 จุดที่ 3 วางท่อขนาดเส้นผ่าศูนย์กลาง 0.60 เมตร จำนวน 45 ท่อน พร้อมวางบ่อพักขนาด 1.00 X 1.00 เมตรพร้อมฝาคอนกรีต และดาดคอนกรีต 1 ด้าน
 (ตามแบบ อบต.กำหนด) พร้อมป้ายประชาสัมพันธ์โครงการ 1 ป้าย

หน่วยงานรับผิดชอบโครงการ องค์การบริหารส่วนตำบลสำโรง อำเภอโนนไทย จังหวัดนครราชสีมา ประมาณราคาเมื่อ 5 พฤษภาคม 2568

ราคาน้ำมัน 41.00 - 41.99 บาท/ลิตร

ตามแบบรายการประมาณราคา ปร.4

แบบเลขที่ ๐๗ /2569

จำนวน ๑ แผ่น

ลำดับที่	รายการ	ค่างานต้นทุนรวมเป็นเงิน (บาท)	FACTOR F	ค่าก่อสร้างทั้งหมดรวมเป็นเงิน(บาท)	หมายเหตุ
1	หมวด งานทาง (ป้ายโครงการ จำนวน 1 ป้าย)	450,784.82	1.3392	603,691.03	- ดอกเบี้ยเงินกู้ 7 % - ภาษี 7% - เงินล่วงหน้าจ่าย 0% - เงินประกันผลงานหัก 0%
สรุป	รวมค่าก่อสร้างเป็นเงินทั้งสิ้น			603,691.03	
	ปรับราคา			603,600.00	
(ตัวอักษร) ทกแสนสามพันหกร้อยบาทถ้วน					



(นายกิตติชัย อิมวัฒน์กุล)

ประธานกรรมการกำหนดราคากลาง



(นายปรีชา ทมกระโทก)

กรรมการกำหนดราคากลาง



(นางสาววิสิษฐวรรณ ชูสันเทียะ)

กรรมการกำหนดราคากลาง

หมายเหตุ แบบฟอร์มนี้ ผู้มีหน้าที่คานวณราคากลางและหรือผู้ที่เกี่ยวข้องสามารถเปลี่ยนแปลงและปรับปรุงได้ตามความเหมาะสมและสอดคล้อง

ตามข้อเท็จจริงสำหรับการใช้งานและโครงการ/งานก่อสร้างที่คานวณราคากลางนั้นๆ

แบบสรุปราคากลางงานก่อสร้างชลประทาน

ปร.4

ชื่อโครงการ โครงการก่อสร้างเหมืองส่งน้ำคอนกรีตเสริมเหล็กพร้อมวางท่อคอนกรีตเสริมเหล็ก บ้านทรงธรรม หมู่ที่ 8 ตำบลสำโรง อำเภอนิคมไทย จังหวัดนครราชสีมา

สถานที่ก่อสร้าง บ้านทรงธรรม หมู่ที่ 8 ต.สำโรง อ.นิคมไทย จ.นครราชสีมา

ชื่อสายทาง -

รายละเอียดโครงการ จุดเริ่มต้น N 15.127280, E 102.007717 จุดสิ้นสุด N 15.12839, E 102.01100

ก่อสร้างเหมืองระบายน้ำ ขนาดปากกว้าง 3.00 เมตร ก้นกว้าง 1.00 เมตร ยาวรวม 319.00 เมตร ลึกเฉลี่ย 1.50 เมตร (ตามแบบ อบต.กำหนด)

งานวางท่อคอนกรีตเสริมเหล็ก

จุดที่ 1 วางท่อขนาดเส้นผ่าศูนย์กลาง 0.60 เมตร จำนวน 6 ท่อน พร้อมตาดคอนกรีตทั้ง 2 ด้าน

จุดที่ 2 วางท่อขนาดเส้นผ่าศูนย์กลาง 0.60 เมตร จำนวน 6 ท่อน พร้อมตาดคอนกรีตทั้ง 2 ด้าน

จุดที่ 3 วางท่อขนาดเส้นผ่าศูนย์กลาง 0.60 เมตร จำนวน 45 ท่อน พร้อมวางบ่อพักขนาด 1.00 X 1.00 เมตรพร้อมฝาคอนกรีต และตาดคอนกรีต 1 ด้าน

(ตามแบบ อบต.กำหนด) พร้อมป้ายประชาสัมพันธ์โครงการ 1 ป้าย

หน่วยงานรับผิดชอบโครงการ องค์การบริหารส่วนตำบลสำโรง อำเภอนิคมไทย จังหวัดนครราชสีมา

ราคาน้ำมัน 41.00 - 41.99 บาท/ลิตร

แบบเลขที่ ๐๑ /2569

ลำดับ	รายการ	หน่วย	จำนวน	ราคาต่อหน่วย	ราคาทุน	Factor F	ราคาต่อหน่วย x Factor F	ราคากลาง	หมายเหตุ
1	งานถางป่า	ตร.ม.	1,508.00	1.37	2,065.96	1.3392	1.83	2,766.73	
2	งานขุดดินด้วยเครื่องจักร	ลบ.ม.	1,433.90	20.54	29,452.31	1.3392	27.51	39,442.53	
3	งานเหมืองคอนกรีต (ตามแบบ)	เมตร	319.00	958.82	305,863.58	1.3392	1,284.05	409,612.51	
4	งานวางท่อคอนกรีตเสริมเหล็ก 0.60 เมตร	ท่อน	57.00	1,223.31	69,728.67	1.3392	1,638.26	93,380.63	
5	งานตาดคอนกรีต	ตร.ม.	27.50	432.52	11,894.30	1.3392	579.23	15,928.85	
6	งานวางบ่อพักคอนกรีตเสริมเหล็กขนาด 1.00 x 1.00 เมตร	บ่อ	1.00	6,780.00	6,780.00	1.3392	9,079.78	9,079.78	
7	งานอื่นๆ	งาน	1.00	25,000.00	25,000.00	1.3392	33,480.00	33,480.00	
					450,784.82			603,691.03	

ตัวอักษร(ทกแสนสามพันหกร้อยบาทถ้วน)

ปรับราคา

603,600.00

ยอดรวมค่างานต้นทุนงานก่อสร้างทาง

450,784.82

ค่า Factor F งานก่อสร้างชลประทาน

1.3392

ประมาณราคาเมื่อ 5 พฤษภาคม 2568

ผู้ประมาณราคา นายกิตติธัช อิมวัฒน์กุล ตำแหน่ง ผู้อำนวยการกองช่าง

(นายกิตติธัช อิมวัฒน์กุล)

ประธานกรรมการกำหนดราคากลาง

(นายปรีชา ทมกระโทก)

(นางสาววิไลวรรณ ชูสันเทียะ)

กรรมการกำหนดราคากลาง

กรรมการกำหนดราคากลาง

หมายเหตุ แบบฟอร์มนี้ ผู้มีหน้าที่คำนวณราคากลางและหรือผู้ที่เกี่ยวข้องสามารถเปลี่ยนแปลงและปรับปรุงได้ตามความเหมาะสมและสอดคล้อง

ตามข้อเท็จจริงสำหรับการใช้งานและโครงการ/งานก่อสร้างที่คำนวณราคากลางนั้นๆ

ตารางแสดงวงเงินงบประมาณที่ได้รับจัดสรรและราคากลางในงานจ้างก่อสร้าง

๑. ชื่อโครงการ ก่อสร้างเหมืองส่งน้ำคอนกรีตเสริมเหล็กพร้อมวางท่อคอนกรีตเสริมเหล็ก บ้านทรงธรรม หมู่ที่ ๘ ตำบลลำโรง อำเภอนนไทย จังหวัดนครราชสีมา

๒. หน่วยงานเจ้าของโครงการ องค์การบริหารส่วนตำบลลำโรง

๓. วงเงินงบประมาณ ๖๐๓,๖๙๑.๐๐ บาท

๔. ลักษณะงาน (โดยสังเขป)

- ก่อสร้างเหมืองระบายน้ำ ขนาดปากกว้าง ๓.๐๐ เมตร ก้นกว้าง ๑.๐๐ เมตร ยาวรวม ๓๑๙ เมตร ลึกเฉลี่ย ๑.๕๐ เมตร

- งานวางท่อคอนกรีตเสริมเหล็ก

จุดที่ ๑ วางท่อขนาดเส้นผ่าศูนย์กลาง ๐.๖๐ เมตร จำนวน ๖ ท่อน พร้อมดาดคอนกรีตทั้ง ๒ ด้าน

จุดที่ ๒ วางท่อขนาดเส้นผ่าศูนย์กลาง ๐.๖๐ เมตร จำนวน ๖ ท่อน พร้อมดาดคอนกรีตทั้ง ๒ ด้าน

จุดที่ ๓ วางท่อขนาดเส้นผ่าศูนย์กลาง ๐.๖๐ เมตร จำนวน ๔๕ ท่อน พร้อมวางบ่อพักขนาด ๑.๐๐ x ๑.๐๐ เมตร พร้อมฝาคอนกรีตและดาดคอนกรีต ๑ ด้าน (ตามแบบ อบต.กำหนด)

๕. ราคากลางคำนวณ ณ วันที่ พฤษภาคม ๒๕๖๙ เป็นเงิน ๖๐๓,๖๐๐.๐๐ บาท ตามรูปแบบและรายละเอียดโครงการ แบบเลขที่ ๐๕ /๒๕๖๙

๖. บัญชีประมาณการราคากลาง

๖.๑ บัญชี ปร.๔

๖.๒ บัญชี ปร.๕

๗. รายชื่อคณะกรรมการกำหนดราคากลาง

๗.๑ นายกิตติธัช อิมวัฒน์กุล ตำแหน่ง ผู้อำนวยการกองช่าง ประธานกรรมการ

๗.๒ นายปรีชา ทมกระโทก ตำแหน่ง นักจัดการงานทั่วไปชำนาญการ กรรมการ

๗.๓ นางสาววิไลวรรณ ชูสันเทียะ ตำแหน่ง เจ้าพนักงานธุรการชำนาญงาน กรรมการ

คำสั่งองค์การบริหารส่วนตำบลลำโรง ที่ ๑๙๖/๒๕๖๙ ลงวันที่ ๒๕ พฤษภาคม พ.ศ. ๒๕๖๙



SAM RONG SUBDISTRICT ADMINISTRATIVE ORGANIZATION
NON THAI DISTRICT NAKHON RATCHASIMA
โครงการ

โครงการก่อสร้างเหมืองส่งน้ำคอนกรีตเสริมเหล็กพร้อมวางท่อคอนกรีตเสริมเหล็ก บ้านทรงธรรม หมู่ที่ 8 ตำบลสำโรง อำเภอโนนไทย
จังหวัดนครราชสีมา

โครงการ	ก่อสร้างห้องส่งน้ำ
บ้านทรงธรรม หมู่ที่ 8 ตำบลวัง อําเภอโนนไทย จังหวัดนครราชสีมา	
สถานที่	บ้านทรงธรรม หมู่ที่ 8 ตำบลวัง อําเภอโนนไทย จังหวัดนครราชสีมา
ผู้ควบคุม	(นายศักดิ์ ภู่อธิษฐ์) ผู้ควบคุมงานสถาปัตย์
เขียนแบบ	(นายศักดิ์ ภู่อธิษฐ์) ผู้ควบคุมงานสถาปัตย์
ออกแบบ	
ตรวจสอบ	(นายศักดิ์ ภู่อธิษฐ์) ผู้ควบคุมงานสถาปัตย์
อนุมัติ	(นายศักดิ์ ภู่อธิษฐ์) นายกองค์การบริหารส่วนตำบลวัง
แบบเลขที่	05/2569
แผ่นที่	จำนวนแผ่น
2	5

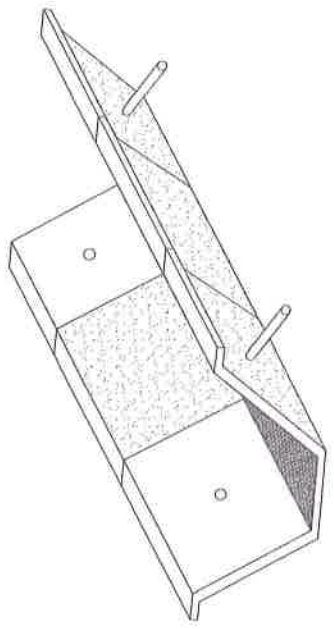

รูปร่างระบายน้ำ คลอด.

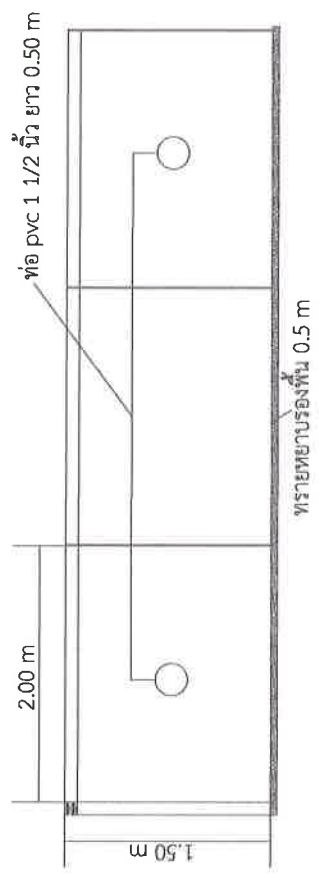

แปลนรูปด้าน

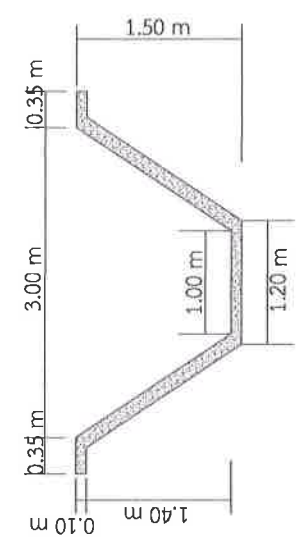

แปลนรูปตัด

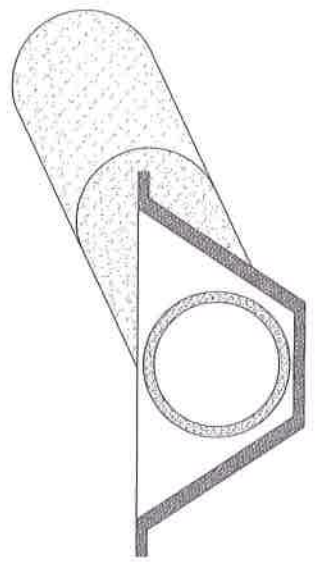

รูปท่อระบายน้ำ คลอด.

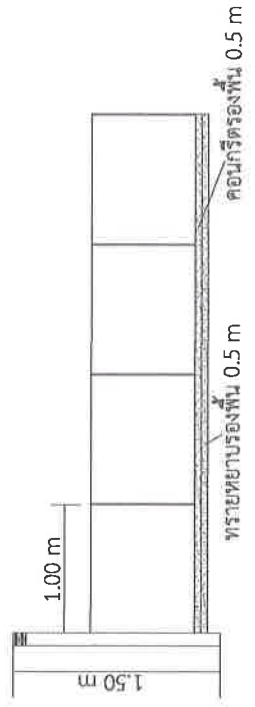

แปลนรูปด้าน

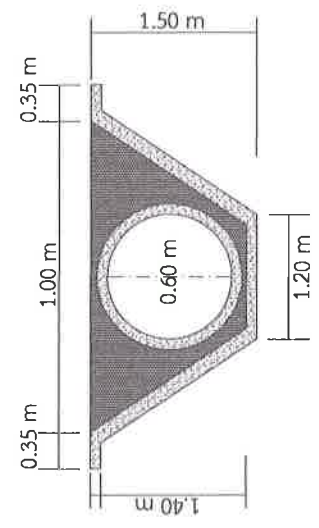

แปลนรูปตัด



รายการประกอบแบบ

1. คู่มือวิธีการวัด นอกเหนือจากที่จะเป็นแบบและวิธีการก่อสร้างทางให้ขังไปตามมาตรฐานทางของท้องถิ่น
 - มทอ.101-2562
 - มทอ.103-2562
 - มทอ.220-2562
 - มทอ.501-2562
 - มทอ.502-2562
 (เฉพาะในส่วนที่เกี่ยวข้องเท่านั้น)

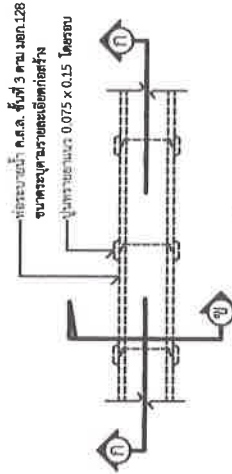

แบบแผนการวางท่อระบายน้ำ ค.ส.ล. ชนิดกลม

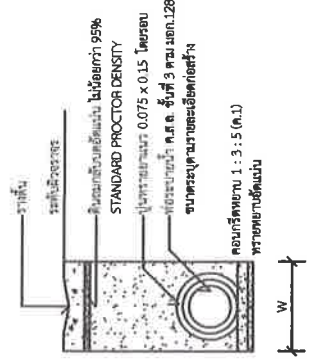
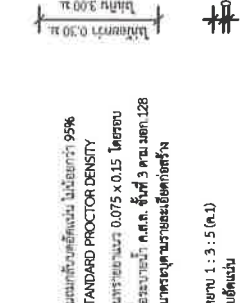
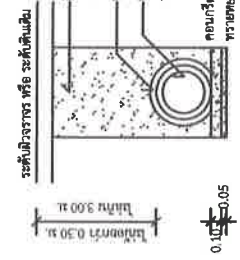
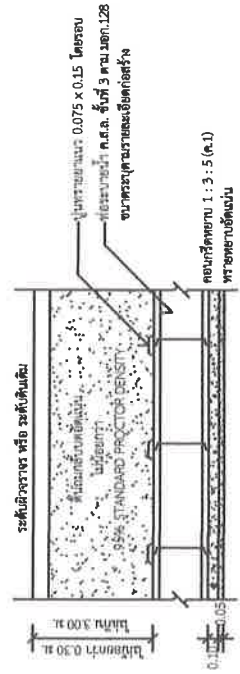

รูปตัด ก-ก

กรณีวางท่อกลมทั่วไป

รูปตัด ข-ข

กรณีวางท่อกลมมีรางค้ำ

ขนาดท่อ (ม.)	W (ม.)	ขนาดท่อ (ม.)	W (ม.)
0.30	0.75	0.80	1.28
0.40	0.81	1.00	1.57
0.50	0.93	1.20	1.80
0.60	1.04	1.50	2.15

*ใช้คู่มือวิธีการดำเนินงานการก่อสร้างจะต้องเป็นไปตามมาตรฐานทางของท้องถิ่น พ.ศ. 2562 เฉพาะในส่วนที่เกี่ยวข้องเท่านั้น

โครงการ	ก่อสร้างทางเชื่อมสถานีบ้านพระธรรม หมู่ที่ 8 ตำบลคำโง้ง อำเภอเมืองไทย จังหวัดนครราชสีมา
สถานที่	บ้านพระธรรม หมู่ที่ 8 ตำบลคำโง้ง อำเภอเมืองไทย จังหวัดนครราชสีมา
สัญญา	บ้านพระธรรม หมู่ที่ 8 ตำบลคำโง้ง อำเภอเมืองไทย จังหวัดนครราชสีมา
ผู้ว่าราชการ	(ลงนาม/ประทับตรา) ผู้ว่าราชการอำเภอเมืองไทย
ผู้รับแบบ	(ลงนาม/ประทับตรา) ผู้รับแบบสถาปัตย์
ยอดแบบ	
ตรวจแบบ	(ลงนาม/ประทับตรา) ผู้ควบคุมการก่อสร้าง
แก้ไขแบบ	(ลงนาม/ประทับตรา) ผู้ควบคุมการก่อสร้าง
อนุมัติ	(ลงนาม/ประทับตรา) ผู้ควบคุมการก่อสร้าง
แบบที่	05/2569
แผ่นที่	จำนวนแผ่น
	3
	5

